

**ВИЩИЙ НАВЧАЛЬНИЙ ЗАКЛАД
УНІВЕРСИТЕТ ЕКОНОМІКИ ТА ПРАВА «КРОК»**

ОСВІТНЬО-ПРОФЕСІЙНА ПРОГРАМА

«Туризм»

**першого (бакалаврського) рівня вищої освіти
галузі знань 24 «Сфера обслуговування»
за спеціальністю 242 «Туризм»**

**ЗАТВЕРДЖЕНО
ВЧЕНОЮ РАДОЮ
ВНЗ «УНІВЕРСИТЕТ ЕКОНОМІКИ
ТА ПРАВА «КРОК»
Голова Вченої ради
С.М. Лаптев
(протокол № 5 від 25.04.2019 р.)**



Київ – 2019 р.

ОСВІТНЬО-ПРОФЕСІЙНА ПРОГРАМА РОЗРОБЛЕНА НА ОСНОВІ СТАНДАРТУ ВИЩОЇ ОСВІТИ ЗА СПЕЦІАЛЬНІСТЮ 242 «ТУРИЗМ» ДЛЯ ПЕРШОГО (БАКАЛАВРСЬКОГО РІВНЯ) ВИЩОЇ ОСВІТИ (НАКАЗ МОН УКРАЇНИ ВІД 04.10.2018, №1068)

ПЕРЕДМОВА

РОЗРОБЛЕНО РОБОЧОЮ ГРУПОЮ спеціальності 242 «Туризм» у складі:

ГАРАНТ:

Мелько Людмила Федорівна – завідувач кафедри туризму, кандидат педагогічних наук, доцент

ЧЛЕНИ РОБОЧОЇ ГРУПИ:

Гаврилюк Світлана Павлівна, доцент кафедри туризму, к.е.н., доцент

Архіпов Віктор Віталійович, професор кафедри туризму, к.т.н.

Карюк Вікторія Іванівна, доцент кафедри туризму, к.е.н.

Рецензії-відгуки зовнішніх стейкхолдерів (додаються).

Профіль освітньо-професійної програми зі спеціальності 242 «Туризм»

1 – Загальна інформація	
Повна назва вищого навчального закладу та структурного підрозділу	Вищий навчальний заклад «Університет економіки і права «КРОК»
Кваліфікація	Бакалавр Бакалавр з туризму
Офіційна назва освітньої програми	Туризм
Тип диплому та обсяг освітньої програми	Диплом бакалавра, одиничний, 240 кредитів ЄКТС, термін навчання 3 роки 10 місяців
Наявність акредитації	відсутня
Цикл/рівень	НРК України – 7 рівень, FQ-EHEA – перший цикл, EQF-LLL – 7 рівень
Передумови	Наявність повної загальної середньої освіти, наявність ступеня молодший спеціаліст
Мова(и) викладання	українська
Інтернет-адреса постійного розміщення опису освітньої програми	https://library.krok.edu.ua/ua/kategoriji/litsenzuvannia-ta-akredytatsiia
2 – Мета освітньо-професійної програми	
Формування у здобувачів вищої освіти загальних та фахових компетентностей для успішного здійснення професійної діяльності у сфері туризму, розвиток освічених конкурентоспроможних на міжнародному та національному ринках праці громадян, які оволоділи сучасними знаннями і підприємницькими навичками.	
3 – Характеристика освітньо-професійної програми	
Предметна область (галузь спеціальність, спеціалізація наявності)	Галузь знань – сфера обслуговування, спеціальність - туризм як сфера професійної діяльності
Орієнтація освітньої програми	Освітньо-професійна
Основний фокус освітньої програми та спеціалізації	Загальна освіта за спеціальністю 242 «Туризм», ключові слова: туризм, турист, сфера туризму, форми та види туризму, рекреаційно-туристичні ресурси, туристичний продукт, екскурсія, туристична дестинація, туристична діяльність, туристичний сервіс, індустрія туризму, туристична інфраструктура, ринок туристичних послуг, суб'єкти туристичного бізнесу.
Особливості програми	Практико-орієнтоване навчання
4 – Придатність випускників до працевлаштування та подальшого навчання	
Придатність до	Здатність випускників здійснювати підприємницьку діяльність

працевлаштування	в сфері туризму і займати посади фахівця виконавського рівня з туристичного обслуговування, організатора подорожей (екскурсій), фахівця з конференц-сервісу й організації дозвілля, з туристичної безпеки, посаду інспектора з туризму
Подальше навчання	Продовження навчання здобувачів вищої освіти для отримання освітнього ступеня «Магістр»
5 – Викладання та оцінювання	
Викладання та навчання	Студентоцентроване, проблемне і практико-орієнтоване навчання
Оцінювання	Письмові екзамени, навчальні і виробничі практики, підготовка есе і презентацій, творчих робіт, поточний контроль, атестаційний екзамен, кваліфікаційна бакалаврська робота, самооцінка та самоконтроль
6 – Програмні компетентності	
Інтегральна компетентність	Здатність комплексно розв'язувати складні професійні задачі та практичні проблеми у сфері туризму і рекреації як в процесі навчання, так і в процесі роботи, що передбачає застосування теорій і методів системи наук, які формують туризмознавство, і характеризуються комплексністю та невизначеністю умов
Загальні компетентності (ЗК)	<p>ЗК1. Здатність реалізувати свої права і обов'язки як члена суспільства, усвідомлювати цінності громадянського (вільного демократичного) суспільства та необхідність його сталого розвитку, верховенства права, прав і свобод людини і громадянина в Україні</p> <p>ЗК2. Здатність зберігати та примножувати моральні, культурні, наукові цінності і досягнення суспільства на основі розуміння історії та закономірностей розвитку предметної області, її місця у загальній системі знань про природу і суспільство та у розвитку суспільства, техніки і технологій, використовувати різні види та форми рухової активності для активного відпочинку та ведення здорового способу життя</p> <p>ЗК3. Здатність діяти соціально відповідально та свідомо</p> <p>ЗК4. Здатність до критичного мислення, аналізу і синтезу</p> <p>ЗК5. Прагнення до збереження навколишнього середовища</p> <p>ЗК6. Здатність до пошуку, оброблення та аналізу інформації з різних джерел</p> <p>ЗК7. Здатність працювати в міжнародному контексті</p> <p>ЗК8. Навички використання інформаційних та комунікаційних технологій</p> <p>ЗК9. Вміння виявляти, ставити і вирішувати проблеми</p> <p>ЗК10. Здатність спілкуватися державною мовою як усно, так і письмово</p> <p>ЗК11. Здатність спілкуватися іноземною мовою</p> <p>ЗК12. Навички міжособистісної взаємодії</p> <p>ЗК13. Здатність планувати час та управляти часом</p> <p>ЗК14. Здатність працювати в команді та автономно</p> <p>ЗК15. Дотримання норм здорового способу життя та впровадження їх у особистій і професійній діяльності.</p>

<p>Фахові компетентності (ФК)</p>	<p>ФК1. Знання та розуміння предметної області та розуміння специфіки професійної діяльності</p> <p>ФК2. Здатність застосовувати знання у практичних ситуаціях</p> <p>ФК3. Здатність аналізувати рекреаційно-туристичний потенціал територій</p> <p>ФК4. Здатність аналізувати діяльність суб'єктів індустрії туризму на всіх рівнях управління</p> <p>ФК5. Розуміння сучасних тенденцій і регіональних пріоритетів розвитку туризму в цілому та окремих його форм і видів</p> <p>ФК6. Розуміння процесів організації туристичних подорожей і комплексного туристичного обслуговування (готельного, ресторанного, транспортного, екскурсійного, рекреаційного)</p> <p>ФК7. Здатність розробляти, просувати, реалізовувати та організовувати споживання туристичного продукту</p> <p>ФК8. Розуміння принципів, процесів і технологій організації роботи суб'єкта туристичної індустрії та її підсистем</p> <p>ФК9. Здатність забезпечувати безпеку туристів у звичайних та складних форс-мажорних обставинах</p> <p>ФК10. Здатність здійснювати моніторинг, інтерпретувати, аналізувати та систематизувати туристичну інформацію, уміння презентувати туристичний інформаційний матеріал</p> <p>ФК11. Здатність використовувати в роботі туристичних підприємств інформаційні технології та офісну техніку</p> <p>ФК12. Здатність визначати індивідуальні туристичні потреби, використовувати сучасні технології обслуговування туристів та вести претензійну роботу</p> <p>ФК13. Здатність до співпраці з діловими партнерами і клієнтами, уміння забезпечувати з ними ефективні комунікації</p> <p>ФК14. Здатність працювати у міжнародному середовищі на основі позитивного ставлення до несхожості до інших культур, поваги до різноманітності та мультикультурності, розуміння місцевих і професійних традицій інших країн, розпізнавання міжкультурних проблем у професійній практиці</p> <p>ФК15. Здатність діяти у правовому полі, керуватися нормами законодавства</p> <p>ФК16. Здатність працювати з документацією та здійснювати розрахункові операції суб'єктом туристичного бізнесу</p> <p>ФК17. Здатність до управлінської туристичної діяльності</p> <p>ФК18. Здатність до маркетингової туристичної діяльності</p>
<p>7 – Програмні результати навчання</p>	
	<p>ПРН1. Знати, розуміти і вміти використовувати на практиці основні положення туристичного законодавства, національних і міжнародних стандартів з обслуговування туристів</p> <p>ПРН2. Знати, розуміти і вміти використовувати на практиці базові поняття з теорії туризму, організації туристичного процесу та туристичної діяльності суб'єктів ринку туристичних послуг, а також світоглядних та суміжних наук</p> <p>ПРН3. Знати і розуміти основні форми і види туризму, їх поділ</p> <p>ПРН4. Пояснювати особливості організації рекреаційно-туристичного простору</p> <p>ПРН5. Аналізувати рекреаційно-туристичний потенціал</p>

	<p>території</p> <p>ПРН6. Застосовувати у практичній діяльності принципи і методи організації та технології обслуговування туристів</p> <p>ПРН7. Розробляти, просувати та реалізовувати туристичний продукт</p> <p>ПРН8. Ідентифікувати туристичну документацію та вміти правильно нею користуватися</p> <p>ПРН9. Організувати процес обслуговування споживачів туристичних послуг на основі використання сучасних інформаційних, комунікаційних і сервісних технологій та дотримання стандартів якості і норм безпеки</p> <p>ПРН10. Розуміти принципи, процеси і технології організації роботи суб'єкта туристичного бізнесу та окремих його підсистем (адміністративно-управлінська, соціально-психологічна, економічна, техніко-технологічна)</p> <p>ПРН11. Знати і розуміти основи управління туристичним підприємством</p> <p>ПРН 12. Розуміти економічні засади розвитку туристичного підприємства</p> <p>ПРН13. Володіти державною та іноземною (ними) мовою (мовами) на рівні достатньому для здійснення професійної діяльності</p> <p>ПРН14. Застосовувати навички продуктивного спілкування зі споживачами туристичних послуг</p> <p>ПРН15. Встановлювати зв'язки з експертами туристичної та інших галузей</p> <p>ПРН16. Проявляти повагу до індивідуального і культурного різноманіття</p> <p>ПРН17. Проявляти толерантність до альтернативних принципів та методів виконання професійних завдань</p> <p>ПРН18. Діяти у відповідності з принципами соціальної відповідальності та громадянської свідомості</p> <p>ПРН19. Управляти своїм навчанням з метою самореалізації в професійній туристичній сфері</p> <p>ПРН20. Адекватно оцінювати свої знання і застосовувати їх в різних професійних ситуаціях</p> <p>ПРН21. Аргументовано відстоювати свої погляди у розв'язанні професійних завдань</p> <p>ПРН22. Виявляти проблемні ситуації і пропонувати шляхи їх розв'язання</p> <p>ПРН23. Приймати обґрунтовані рішення та нести відповідальність за результати своєї професійної діяльності;</p> <p>ПРН24. Професійно виконувати завдання в невизначених та екстремальних ситуаціях</p>
8 – Ресурсне забезпечення реалізації програми	
Кадрове забезпечення	Доктори і кандидати наук, магістри з туризму, представники туристичних підприємств-партнерів кафедри
Матеріально-технічне забезпечення	Наявність кабінету туризмознавства, комп'ютерної лабораторії з інноваційних технологій у туризмі, лабораторії з готельної справи, лабораторії з ресторанного обслуговування, лабораторії «Готельний номер»; комп'ютерні класи, навчальні

	аудиторії, обладнані сучасними засобами навчання; наявність бібліотечного фонду з фаховими, у т.ч. міжнародними, періодичними виданнями та Інтернет-ресурсами.
Інформаційне та навчально-методичне забезпечення	Забезпечення доступу здобувачів вищої освіти до Інтернет-ресурсу, наявність пакетів спеціалізованих прикладних ліцензованих програм, наявність науково-методичних комплексів дисциплін, у тому числі електронні версії, наявність навчально-методичного контенту на платформі Moodle.
9 – Академічна мобільність	
Національна кредитна мобільність	Забезпечення мобільності на основі двосторонніх договорів між Університетом економіки та права «КРОК» й іншими вітчизняними університетами-партнерами; забезпечення мобільності за індивідуальною ініціативою здобувачів вищої освіти.
Міжнародна кредитна мобільність	Реалізація програм міжнародної кредитної мобільності у рамках програми співробітництва з зарубіжними університетами-партнерами згідно з договором про співпрацю з Університетом «КРОК» та Міжінституційної угоди у рамках програми Еразмус+ (укладені угоди з 50 Університетами): університетом Яноша Кодолані (Угорщина), Академією імені Леона Козмінського (Польща), Університетом Домброва Гурніча (Польща), Університетом Ханзе (Нідерланди), Університетом імені Миколаса Ромеріса (Литва), Університетом Туріба (Латвія), Університетом Фоджа (Італія), Католицьким університетом Сан Антоніо (Іспанія) та ін.; забезпечення мобільності за індивідуальною ініціативою.
Навчання іноземних здобувачів вищої освіти	Створення належних умов для забезпечення вимог навчального процесу з іноземними здобувачами вищої освіти

2. Перелік компонент освітньої програми та їх логічна послідовність

2.1. Перелік компонент

Код н/д	Компоненти освітньо-професійної програми (навчальні дисципліни, курсові проекти (роботи), практики, кваліфікаційна робота)	Кількість кредитів	Форма підсумк. контролю	Семестр
1	2	3	4	
Обов'язкові компоненти				
OK1	Історія України та українська культура	4	екзамен	1
OK2	Вступ до фаху	4	диф. залік	1
OK3	Вища математика	4	диф.залік	1
OK4	Економічна теорія та економічна історія	6	екзамен	1
OK5	Здоров'я людини (у т.ч. Безпека життєдіяльності та Основи охорони праці)	3	диф. заліки	1,2
OK6	Іноземна мова (англійська)	14	диф. залік, екзамен	1,2

OK7	Інформаційні та цифрові технології	8	диф. залік, екзамен	1,2
OK8	Основи туризмознавства	3	екзамен	2
OK9	Менеджмент	5	диф. залік	2
OK10	Навчально-ознайомча	6	диф. залік	2
OK11	Країнознавство	6	диф. залік, екзамен	2,3
OK12	Філософія	4	екзамен	3
OK13	Українська мова за професійним спрямуванням	4	екзамен	3
OK14	Географія туризму	3	диф. залік	3
OK15	Статистика	3	диф. залік	3
OK16	Економіка підприємства	4	екзамен	3
OK17	Курсова робота з дисциплін туристично-рекреаційного спрямування	3	диф. залік	4
OK18	Туристичне країнознавство	4	екзамен	4
OK19	Рекреаційні комплекси світу	4	екзамен	4
OK20	Організація туристичних подорожей	5	екзамен	4
OK21	Маркетинг	4	екзамен	4
OK22	Навчальна практика	3	диф. залік	4
OK23	Організація екскурсійної діяльності	4	екзамен	5
OK24	Бухгалтерський облік	4	екзамен	5
OK25	Туристичне краєзнавство	3	екзамен	5
OK26	Організація анімаційної діяльності	4	екзамен	6
OK27	Менеджмент у туризмі	5	екзамен	6
OK28	Маркетинг у туризмі	4	екзамен	6
OK29	Курсова робота з організації туризму	4	диф. залік	6
OK30	Виробнича технологічна практика	3	диф. залік	6
OK31	Організація ресторанного господарства	6	диф. залік, екзамен	6,7
OK32	Організація готельного господарства	6	диф. залік, екзамен	6,7
OK33	Правове регулювання туристичної діяльності	3	диф. залік	7
OK34	Туроперейтинг	3	екзамен	7
OK35	Ділова іноземна мова	6	диф.залік	7,8
OK36	Економіка туристичного підприємства	3	екзамен	8
OK37	Консульська служба і протокол	3	диф. залік	8
OK38	Виробнича практика	8	диф. залік	8
OK39	Виконання кваліфікаційної роботи	8		8
Загальний обсяг обов'язкових компонент:		180		
Вибіркові компоненти				
ВК 1	Дисципліна вільного вибору	3	диф.залік	3
ВК 2	Дисципліна вільного вибору	3	диф.залік	3
ВК 3	Дисципліна вільного вибору	13	диф. залік	3,4,5,6
ВК 4	Дисципліна вільного вибору	4	диф. залік	4

ВК 5	Дисципліна вільного вибору	5	диф. залік	5
ВК 6	Дисципліна вільного вибору	6	диф. залік	5
ВК 7	Дисципліна вільного вибору	6	диф. залік	5
ВК 8	Дисципліна вільного вибору	5	диф. залік	7
ВК 9	Дисципліна вільного вибору	5	диф. залік	7
ВК10	Дисципліна вільного вибору	5	диф. залік	7
ВК11	Дисципліна вільного вибору	5	диф. залік	8
Загальний обсяг вибіркового компонент		60		
Загальний обсяг освітньо-професійної програми		240		

2.2. Структурно-логічна схема ОПП

Додаток 1

2.2. Структурно-логічна схема освітньо-професійної програми

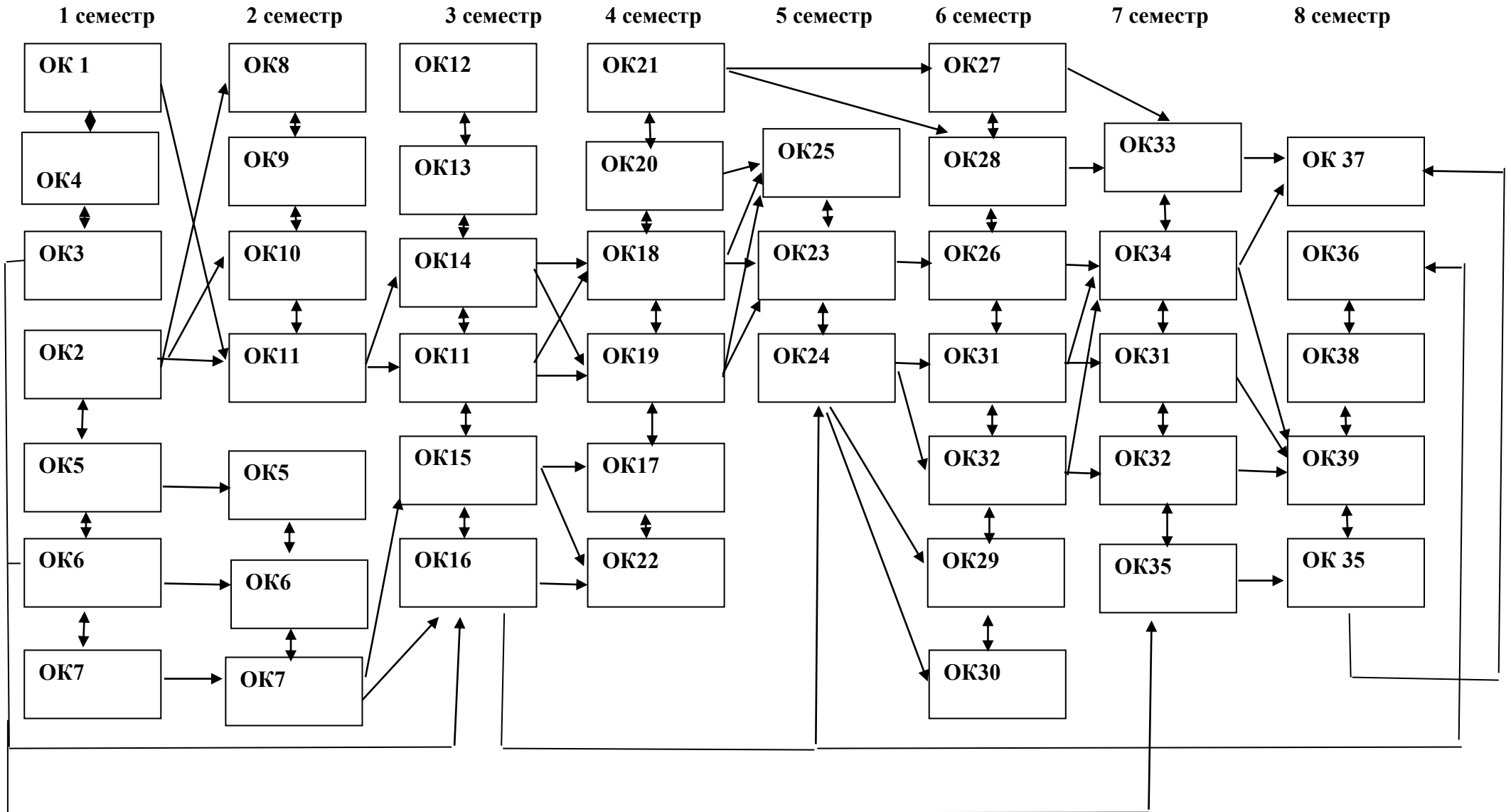

3. Форма атестації здобувачів вищої освіти

Форма атестації здобувачів вищої освіти	Атестація випускників освітньо-професійної програми проводиться у формі атестаційного екзамену і захисту кваліфікаційної бакалаврської роботи та завершується видачою документу встановленого зразка про присудження йому ступеня бакалавра із присвоєнням кваліфікації: бакалавр з туризму
Вимоги до атестаційного екзамену	Під час атестаційного екзамену здобувачі вищої освіти повинні продемонструвати рівень засвоєння навчального матеріалу, передбаченого навчальними програмами окремих дисциплін, та вміння випускника використовувати знання, набуті в процесі теоретичної підготовки, для вирішення професійних завдань, з якими може зустрітись і які повинен уміти розв'язувати майбутній фахівець у сфері туризму, а також його підготовленість до продовження навчання за більш високим освітнім ступенем або в системі післядипломного навчання з урахуванням загальних вимог, передбачених освітньою програмою закладу вищої освіти.
Вимоги до кваліфікаційної роботи	Кваліфікаційна робота передбачає розв'язання професійно-орієнтованих завдань або практичної проблеми туристичної сфери, що характеризується комплексністю та невизначеністю умов. У кваліфікаційній роботі не може бути академічного плагіату, фальсифікації та списування. Кваліфікаційна робота має бути оприлюднена на офіційному сайті закладу вищої освіти або у репозитарії закладу вищої освіти.
Вимоги до публічного захисту	Захист кваліфікаційної бакалаврської роботи випускників здійснюється відкрито і публічно.

	3K 1	3K 2	3K 3	3K 4	3K 5	3K 6	3K 7	3K 8	3K 9	3K 10	3K 11	3K 12	3K 13	3K 14	3K 15	ФК 1	ФК 2	ФК 3	ФК 4	ФК 5	ФК 6	ФК 7	ФК 8	ФК 9	ФК 10	ФК 11	ФК 12	ФК13	ФК 14	ФК 15	ФК 16	ФК 17	ФК18	ФК 18				
OK24				•		•				•							•				•		•															
OK25		•				•				•						•		•		•					•				•	•								
OK26						•		•		•	•		•	•	•	•							•	•				•										
OK27						•	•	•		•		•	•	•		•							•						•				•					
OK28						•	•	•		•			•	•		•							•												•			
OK29			•			•			•	•	•		•				•	•							•									•				
OK30			•			•			•	•	•	•	•	•			•		•			•	•		•	•	•	•	•	•	•	•	•	•	•	•	•	
OK31						•		•		•	•				•				•		•		•	•				•	•	•	•	•	•	•	•	•	•	
OK32						•	•	•		•	•								•		•		•					•	•	•	•	•	•	•	•	•	•	
OK33	•	•				•			•	•						•			•					•			•											
OK34			•	•		•				•						•	•		•		•	•		•	•		•	•	•	•	•	•	•	•	•	•	•	
OK35						•	•	•			•								•		•	•		•	•	•												
OK36				•		•				•			•	•					•						•		•											
OK37		•				•	•			•	•						•								•			•	•									
OK38			•			•		•	•	•	•	•	•	•			•		•			•	•		•	•	•	•	•	•	•	•	•	•	•	•	•	•
OK39			•	•		•			•	•	•		•					•							•							•						

**5. Матриця забезпечення програмних результатів навчання (ПРН)
відповідними компонентами освітньо-професійної програми «Туризм»**

Компоненти \ ПРН	ПРН																							
	ПРН 1	ПРН 2	ПРН 3	ПРН 4	ПРН 5	ПРН 6	ПРН 7	ПРН 8	ПРН 9	ПРН 10	ПРН 11	ПРН 12	ПРН 13	ПРН 14	ПРН 15	ПРН 16	ПРН 17	ПРН 18	ПРН 19	ПРН 20	ПРН 21	ПРН 22	ПРН 23	ПРН 24
ОК1		•			•								•			•			•					
ОК2		•			•								•			•			•					
ОК3							•			•			•						•					
ОК4		•										•	•			•			•					
ОК5	•								•				•			•		•	•					
ОК6		•	•				•					•	•	•		•	•		•		•			
ОК7					•			•	•			•	•						•					
ОК8		•	•		•							•	•						•					
ОК9							•				•		•	•	•				•		•			
ОК10		•	•	•	•								•	•		•	•	•	•	•	•			
ОК11		•		•	•								•	•		•	•		•					
ОК12		•											•	•		•	•		•					
ОК13													•	•		•	•		•		•			
ОК14	•	•	•	•	•								•	•		•	•		•					
ОК15					•			•	•			•	•											
ОК16								•		•	•	•	•						•					
ОК17	•		•	•	•								•			•			•	•	•	•		
ОК18		•	•	•	•								•			•			•				•	
ОК19		•	•	•	•								•			•			•				•	
ОК20	•	•	•			•	•	•	•	•			•	•	•	•	•	•	•			•	•	•
ОК21							•						•		•				•					

	ПРН 1	ПРН 2	ПРН 3	ПРН 4	ПРН 5	ПРН 6	ПРН 7	ПРН 8	ПРН 9	ПРН 10	ПРН 11	ПРН 12	ПРН 13	ПРН 14	ПРН 15	ПРН 16	ПРН 17	ПРН 18	ПРН 19	ПРН 20	ПРН 21	ПРН 22	ПРН 23	ПРН 24
OK22		•	•	•	•								•			•	•	•	•	•				
OK23	•	•				•	•		•	•			•	•		•	•	•	•			•	•	•
OK24								•		•		•	•						•					
OK25	•	•		•	•								•			•			•			•		
OK26		•				•	•		•				•	•			•	•	•			•	•	•
OK27		•					•		•	•	•		•	•					•		•			
OK28		•					•		•	•			•		•				•			•		
OK29	•		•	•		•	•		•	•			•				•	•	•	•		•		
OK30	•	•	•	•	•	•		•	•				•	•		•	•	•	•	•	•			•
OK31	•					•		•	•	•			•		•	•		•	•			•	•	•
OK32	•	•				•		•	•	•			•		•	•		•	•			•	•	•
OK33	•								•				•					•	•			•		•
OK34	•	•	•			•	•	•	•	•			•	•	•	•	•	•	•			•	•	•
OK35		•	•				•						•	•		•	•		•		•			
OK36	•	•						•		•	•	•	•						•					•
OK37	•								•				•		•	•			•	•				
OK38	•	•	•	•	•	•	•	•	•	•	•	•	•	•	•	•	•	•	•	•	•	•	•	•
OK39	•	•	•	•	•	•	•		•	•	•	•	•			•	•	•	•	•	•	•		

*Вибіркові компоненти обрані з загальноуніверситетського та фахового переліків вибіркових дисциплін Університету мають також забезпечувати визначені програмні результати навчання (ПРН). Кількість вибіркових компонент визначається, виходячи із загального обсягу вибіркових компонент (кредитів) освітньої програми.